



Start Elevator Srl

COMPONENTI OLEODINAMICI PER ASCENSORI

Istruzioni per l'uso - Operating instructions

VALVOLA DI BLOCCO - RUPTURE VALVE

1"1/4 04110

1"1/2 04088-04089

I - GB

Indice generale - Contents

- 1 Descrizione - Description
- 2 Operazioni preliminari - Preliminary operations
 - 2.1 Ispezione alla consegna - Delivery inspection
 - 2.2 Magazzinaggio - Warehousing
- 3 Limiti di impiego - Operating limits
 - 3.1 Tipo di olio - Oil type
- 4 Schema idraulico e curva di regolazione - Hydraulic and adjustment diagrams
 - 4.1 Istruzioni per la regolazione della valvola - Valve adjustment instructions
- 5 Installazione - Installation
- 6 Controlli periodici - Periodical checks

ALLEGATI - ANNEX

- 1 TARGA, DIMENSIONI E PESO - PLATE, DIMENSIONS AND WEIGHT

Il presente libretto costituisce parte integrante del prodotto e deve pertanto essere conservato per tutta la durata di esercizio dello stesso, in luogo accessibile e noto al personale addetto a installazione, uso e manutenzione.

Le istruzioni in esso contenute hanno lo scopo di permettere di eseguire, con buon esito e senza rischi, le operazioni di installazione, messa in funzione, utilizzazione, controllo, manutenzione ed eventuale riparazione delle valvole cui si accompagnano.

Qualora si presentino situazioni od eventi non contemplati nelle pagine che seguono, fare riferimento al nostro Ufficio Tecnico; in questo caso, come nel caso di richieste di informazioni tecniche in genere o di richieste di parti di ricambio, precisare sempre i dati di identificazione della valvola (vedi Allegato 1).

This book is integrant part of the unit therefore must be kept for the lasting in operation of the unit, in a place accessible and known by the installation, use and maintenance personnel.

The herewith instructions aim to permit the positive and safe execution of the installation operations, starting-up, working, control, maintenance and possible repair of the pump unit.

If any situation or event, not specified in the following pages, should occur, please refer to our Technical Department. For any request of general technical information or spare parts, please quote the right series number of the pump unit (see Annex 1).

1. Descrizione - Description

La valvola di blocco è un componente di sicurezza concepito per impieghi di tipo ascensoristico ed è utilizzabile nell'ambito della rispondenza ai requisiti della direttiva 95/16/CE come dispositivo paracadute contro la caduta libera o la discesa a velocità eccessiva.

The rupture valve is a safety component conceived for 95/16/CE directive lift as parachute device against the free fall or the excessive down direction speed.

2. Operazioni preliminari - Preliminary operations

2.1 Ispezione alla consegna - Delivery inspection

Alla consegna, controllare che la valvola non abbia subito danni durante il trasporto dallo stabilimento di produzione; controllare che l'imballaggio si presenti integro e che siano presenti tutti gli accessori necessari; controllare inoltre la corrispondenza dei dati sulle targhe di spedizione e di identificazione con quelli del materiale atteso. (Allegato 1)

Nel caso di guasti, anomalie o mancanze, avvertire tempestivamente il nostro Ufficio Tecnico.

oper.

At the delivery, check that the valve has not suffered from any damage during transport, check that the packing is integral and that there are all the necessary accessories and/or required. Moreover, check the correspondence of the specifications on the forwarding and identification plates to the order. (Annex 1) In case of damages, anomalies or lacks, please opportunely inform our Technical Department.

2.2 Magazzinaggio - Warehousing

In attesa dell'installazione, la valvola deve essere stoccata al riparo dalle intemperie (può essere in particolare danneggiata da acqua, umidità, sole battente).

La temperatura del luogo di stoccaggio deve essere compresa tra -25 e +50 °C

Awaiting installation, the valve must be kept out of the bad weather (it can particularly get damaged by water, damp and sun). The temperature in the warehouse must be between -25 and +50 °C

3. Limiti di impiego - Operating limits

Tipo Type	Identificazione Identification	Attacco tubo Pipe connection	Portata Nominale Nominla Flow L/min	Pressione Statica Static Pressure bar	Viscosità olio Oil viscosity cSt
1"1/4	04110 01	35 - M 45 x 2	min ÷ max 50 ÷ 205	min ÷ max 10 ÷ 51	min ÷ max 14 ÷ 290
	04110 02	42 - M 52 x 2			
	04110 03	Gas 1" 1/4			
	04110 04	Gas 1"			
	04110 05	Gas 1" 1/2			
1"1/2	04088-04089 01	42 - M 52 x 2	min ÷ max 120 ÷ 400	min ÷ max 10 ÷ 50	min ÷ max 14 ÷ 290
	04088-04089 02	Gas 1" 1/2			
	04088-04089 03	Gas 2"			

3.1 Tipo di olio - Oil type

Indichiamo di seguito le caratteristiche che devono avere questi tipi di oli.

In order to choose the right oil type, please refer to the following oil characteristics.

Gradazione - Gradation ISO 46 o 68.

Caratteristiche chimico fisiche - Characteristics physical chemical:

- peso specifico - specific weight 0.86 Kg/dm3

- viscosità a 40°C - viscosity to 40° C 46 cSt per uso da 15 a 50°C - for use from 15 to 50°C

- viscosità a 40°C - viscosity to 40° C 68 cSt per uso da 25 a 55°C - for use from 25 to 55°C

- indice di viscosità - viscosity index > 100

4. Schema idraulico e curva di regolazione Hydraulic and adjustment diagrams

per diminuire la portata di intervento avvitare in senso orario
per aumentare la portata di intervento svitare in senso anti-orario
screw clockwise to decrease the intervention flow rate
screw anticlockwise to increase the intervention flow rate

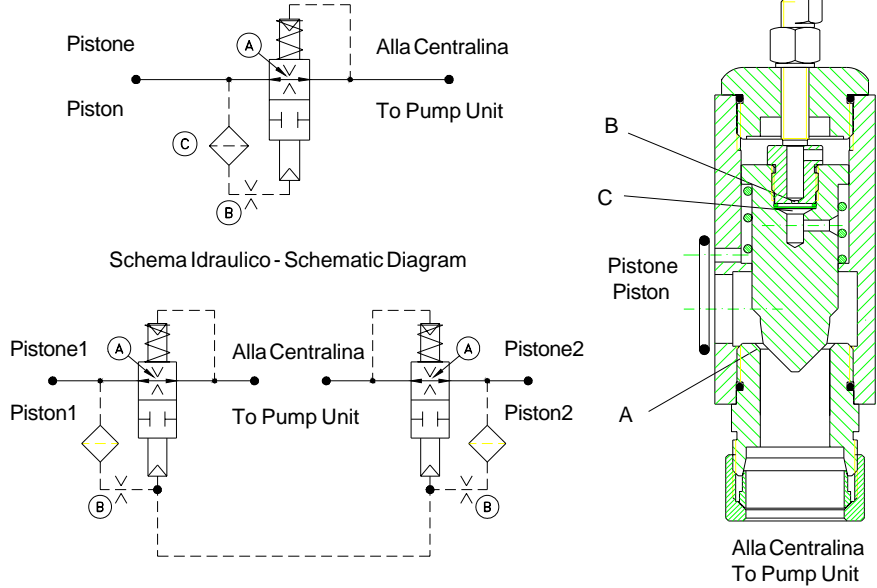

A - Sezione di regolazione velocità d'intervento - Operating flow adjusting section
B - Sezione di controllo della velocità di chiusura - Section of control of closing speed
C - Filtro - Filter

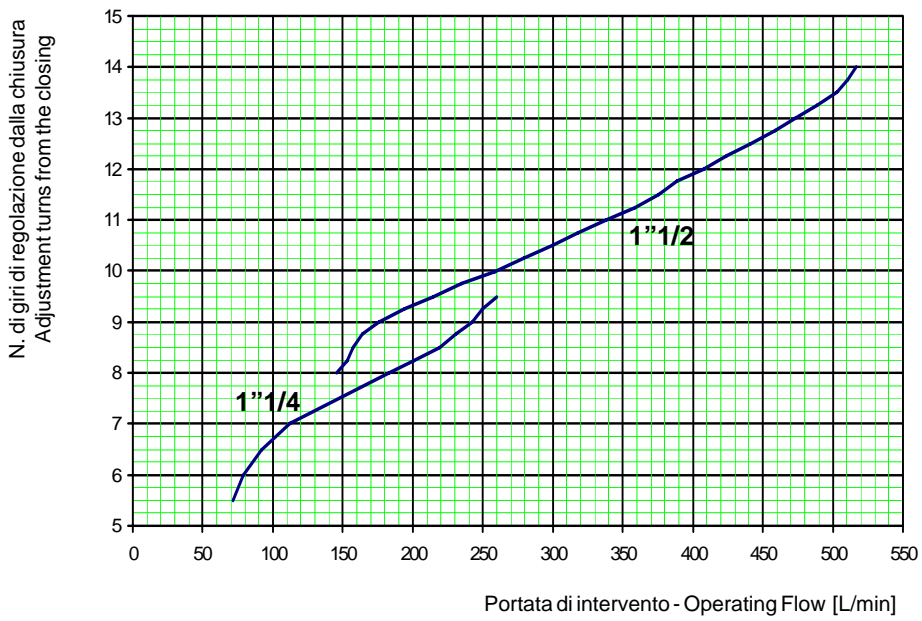

4.1 Istruzioni per la regolazione della valvola - Valve adjustment instructions

La tabella riportate in questo foglio forniscono le indicazioni per la regolazione delle valvole di blocco in base ai litri della pompa della centralina utilizzati abitualmente.
Nel caso la portata nominale di funzionamento dell'impianto non sia presente nella tabella, utilizzare il diagramma per trovare la regolazione che fornisce la portata di intervento più appropriata.
Una volta che si dispone del valore del numero di giri di regolazione, svitare il cappello sulla valvola, allentare il controdado e avvitare la vite di regolazione (in senso orario) sino alla battuta in chiusura della valvola.
Quindi svitare (in senso antiorario) sino ad ottenere il valore di regolazione calcolato precedentemente. Stringere il controdado e avvitare il cappello verificando poi che non ci siano perdite di olio.
Si raccomanda quindi di eseguire una prova di intervento agendo secondo quando indicato dal costruttore della centralina idraulica.

The following tables give instructions to adjust the block valves on the basis of the litres normally used in the pump unit.
If the nominal operating flow rate of the unit is not indicated in the table, see the diagram on sheet 1 to find the right adjustment for the best intervention flow rate.
Once acquainted with the value of the adjusting turns, turn anticlockwise the valve cap, loosen the lock nut and turn clockwise the adjusting screw to the closing valve limit.
Then turn it anticlockwise to reach the adjusting value previously calculated.
Tighten the lock nut and turn the cap clockwise checking if there are oil leakages.
An intervention test is then recommended, following the instructions of the pump unit manufacturer.

TABELLA REGOLAZIONI VALVOLA VALVE ADJUSTMENTS TABLE			
Litri Pompa Pump litres	giri regolaz. Adjust. turns	L/min inter. L/min oper.	aumento % increase %
1"1/4			
55	5 1/2	71	30
70	6 1/4	86	23
100	7 1/4	130	30
120	7 1/2	148	23
150	8	183	22
180	8 1/2	218	21
205	9 1/2	260	27
1"1/2			
120	8 - 1/4	153	27
150	9 - 1/4	194	29
180	9 - 3/4	235	30
205	10	259	26
250	10 - 3/4	318	27
300	11 - 1/2	376	25
380	13	473	24
400	13 - 1/2	503	25

5. Installazione - Installation

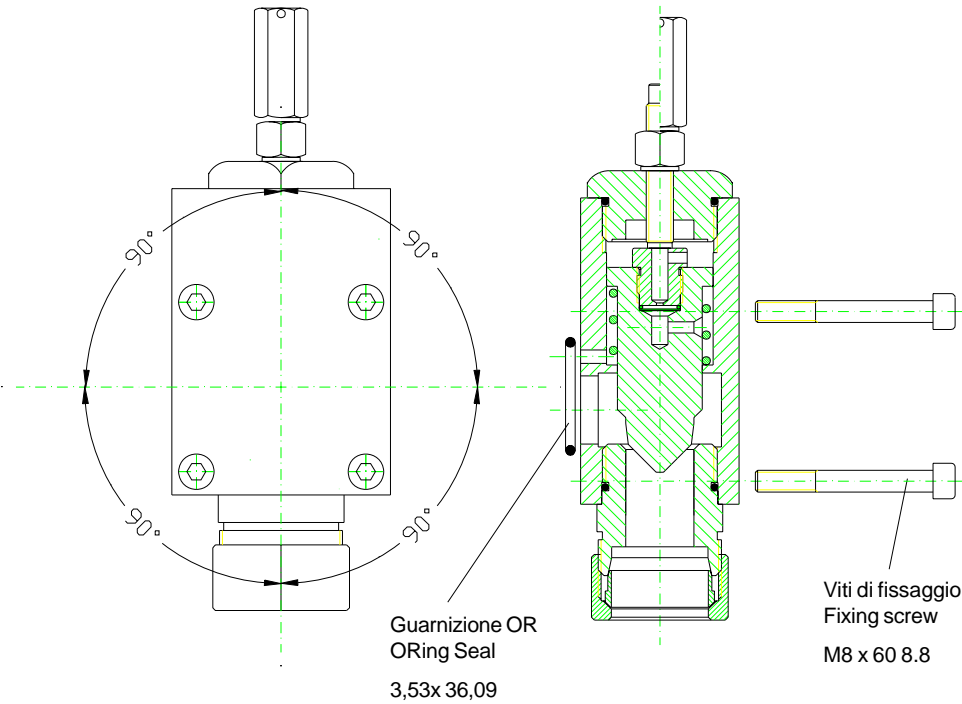

- 1 Posizionare la guarnizione OR nella cava del blocchetto di ingresso dell'olio del cilindro.
- 2 Avvitare le quattro viti di fissaggio M8 x 60 orientando la valvola secondo le esigenze.
- 3 Serrare le viti con una coppia di serraggio di 20 Nm.
- 6 Collegare la tubazione di mandata.

-
- 1 To put the ORing Seal in the appropriate place on the cylinder connection block.
 - 2 To screw the four M8 x 60 fixing screws to positioning the valve according to the requirement.
 - 3 To tighten the screws with a clamping couple of 20 Nm.
 - 4 To connect the delivery pipe.

5. Controlli periodici - Periodical checks

Ogni 12 mesi verificare il corretto funzionamento della valvola seguendo le istruzioni del costruttore della centralina per quanto riguarda la prova di caduta.

To check every 12 months the correct working of the valve, following the pump unit builder instruction regarding the fall test execution.

TARGA, DIMENSIONI E PESO PLATE, DIMENSIONS AND WEIGHT

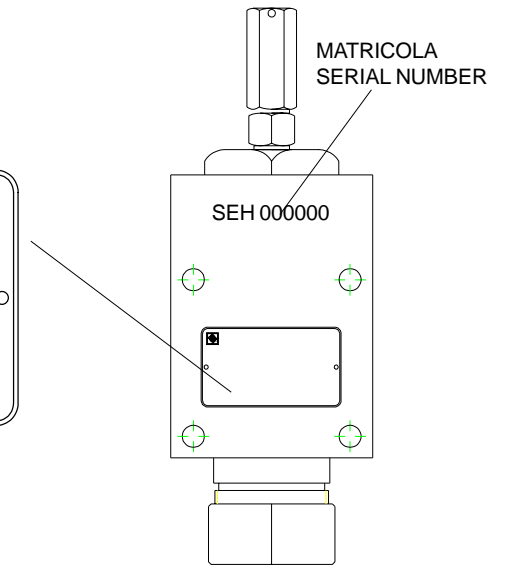
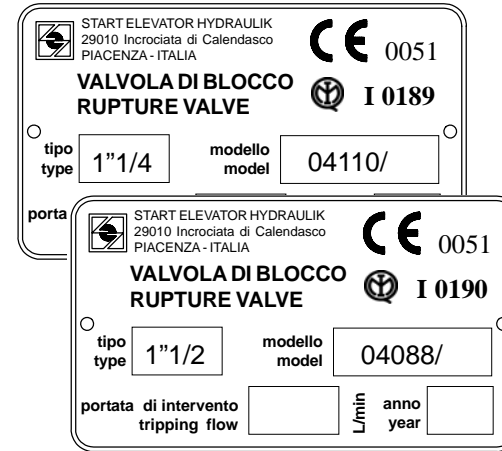

PESO - WEIGHT : 4 KG



TABELLA DIMENSIONI [mm] DIMENSIONS TABLE [mm]

	1"1/4	1"1/2
A	112	132
B	8,5	9,5
C	39,5	40,5
D	35	35

A CURA DELL'UFFICIO TECNICO - BY TECHNICAL OFFICE
VB 1"1/4 0410-1"1/2 04088-04089 1-2006

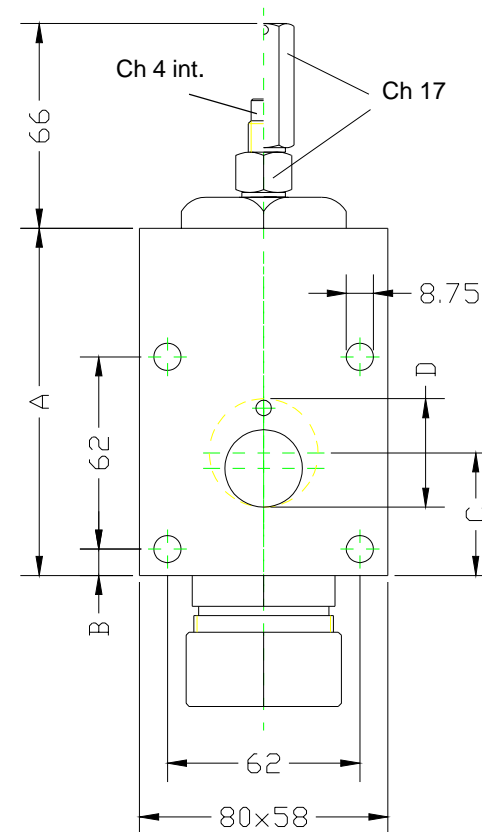

Start Elevator Srl

COMPONENTI OLEODINAMICI PER ASCENSORI

29010 Incrociata di Calendasco (PIACENZA) - ITALIA

Tel. +39 0523 771131 - 0523 772774 Fax +39 0523 771632

e-mail: startelevator@startelevator.it - Internet: <http://www.startelevator.it>

C.F. e P.I. 01410730335 - C.I. IT 01410730335 - R.I. PC 01410730335 - R.E.A. 160057

Cap. Soc. Euro 40.000 i.v.